

# TJ

## 台座



台座の差込口はすり鉢形状になっており、吊材が取付けやすい。

## 調整



弊社開発のクイックロック機構を使用。より簡単にパイプの長さの調節が可能。

## リング



大径口設計になっているので、竿が差しこみやすい。さらに2点支持でボールの安定感抜群。

## フック

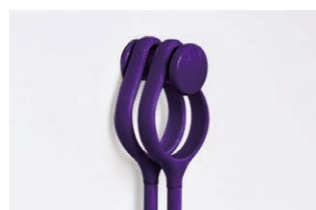

収納時は専用のフックにかけることができます。(1本組・2本組ともに、1つずつ付属されています)

### TJ6090 (吊下型室内物干金物)

□ 部品寸法図 基本納まり寸法図

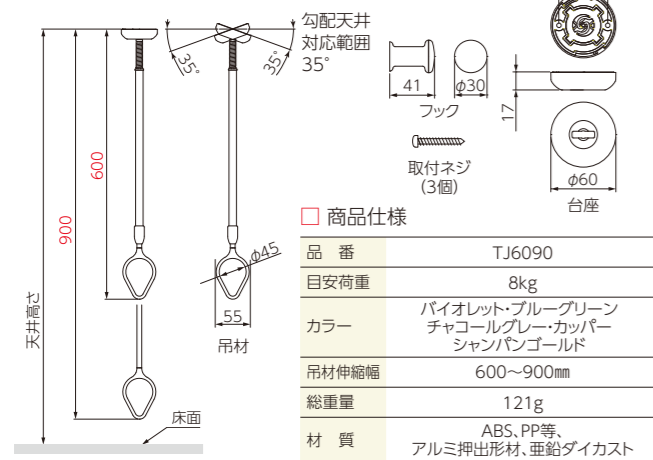

TJLP6090 [TJ6090×2セット]+[LP1421×1セット] ※吊下型室内物干金物と室内伸縮竿のセットもございます。

□ お求めは

□ 製造元



**タカラ産業株式会社**

〒577-0013  
大阪府東大阪市長田中2丁目2番30号 長田エミネスビル2F  
TEL (06) 7711-3080  
<https://www.takaranet.co.jp>

# LP

## 端部



竿をスマートに見せる形状にすることで、圧迫感をなくし、お部屋の雰囲気になじみます。

## 調整

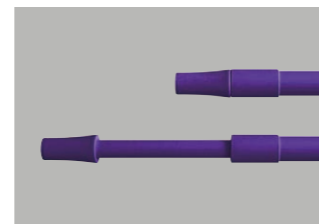

洗濯物の量に合わせて、竿の長さが調節できます。(※ロック機能はありません)

## 竿ホルダー



竿の長さを考慮して竿ホルダーを取付けることと床掃除の際に、物をどける手間がなくなります。

### LP1421 (室内伸縮竿)

□ 本体寸法・梱包詳細

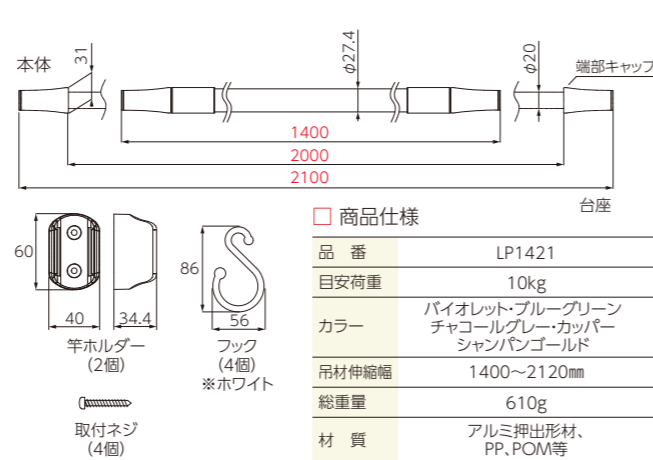

5  
color  
室内物干

TJ6090

LP1421

吊下げ型室内物干し

## 色を楽しむ暮らし

快適に暮らすための一助となる吊り下げ型室内物干し。コンパクトな日本の住まいにおいて、雨が降る日でも、帰宅が遅い日でも洗濯物を手軽に部屋干しておくことができます。物干しに機能だけを求めるなら、色は「白」で良いかもしれませんが、もし部屋のインテリアに合わせて色を選べるとしたら？ High end design and lifestyleをテーマにつくられている雑誌「I'm home.」では、実際に住まいのインテリアもデザインしています。今回は、リアルな暮らしを知っている「I'm home.」が、どのようなインテリアにも合う5つのカラーを提案。洗濯物だけでなく、たとえば、人気のプランツハンガーをかけて蘭やエアプランツを飾ってみたり、布をかけて空間を仕切ってみたりと、好きなものをハンギングして立体的なディスプレイにチャレンジして、自分ならではの楽しい暮らしをかなえてみませんか。

文：角田絵里沙「I'm home.」編集長



# 5 color 室内物干

I'm home. × タカラ産業株式会社



## バイオレット Violet

「バイオレット」は、一見、合わせるのが難しく感じられるかもしれませんが、実はさまざまな色と組み合わせやすい色。暖色の赤と寒色の青からつくられるこの色は、少しクールだけれどエレガント、まさに「I'm home.」が目指す、大人のインテリアを演出できるでしょう。ここではベージュのクロスにアクセントとしてバイオレットのポールを選び、スチール製のプランツハンガーを使って、同色のランとグリーンのアプランツをディスプレイ。



## ブルーグリーン Blue Green

「ブルーグリーン」は、さわやかでカジュアルな印象のアクセントカラー。ライトブルーのクロスと合わせればその印象はさらに増すでしょう。淡いパステル同士の色は組み合わせず、淡いパステルはブルーグリーンのような強いトーンの色と合わせると、より立体的な印象に仕上がります。



チャコールグレー

## Charcoal Gray

「チャコールグレー」はネイビーや赤などの濃い色と合わせるととてもなじむ一方で、ベージュなど明るい色と合わせればアクセントカラーにもなります。ここでは、落ち着いた雰囲気ネイビーのクロスと調和する色として使用しているため、ハンギングされたラベンダー色のシャツが際立ちます。「I'm home.」では、チャコールグレーをベース色としてよく使用していますが、それは黒ほど主張が強くない、またどのような色と合わせてもよくなるためです。



銅

## Copper

高級感のある「銅」は、最近、家具や水栓などにも使われるようになった流行りの色の一つ。これまで、モダンデザインにおいてシルバーが一般的でしたが、同じメタリックカラーでも、銅はシルバーよりエレガントで、ゴールドより落ち着いた高級感を漂わせています。赤ワインのようなボルドーのクロスと合わせれば、銅に赤みが増してラグジュアリーな印象に。ベージュのクロスと合わせると銅の赤みが抑えられてシャンパンゴールドのような落ち着いた雰囲気に見えるから、色は不思議です。



シャンパンゴールド

## Champagne Gold

「シャンパンゴールド」も、銅同様、流行りの色の一つでしょう。文字通りシャンパンのような淡いゴールドの色は上質で華やかな印象を与え、どのようなインテリアにも溶け込みます。ここでは、グリーンクロスと合わせることでシャンパンゴールドの色が際立って見えますが、水色と合わせるとその色を取り込んでシルバーのように見えます。

